

GB Forced draught gas burner

E Quemador de gas de aire soplado

One stage operation
Funcionamiento de una llama

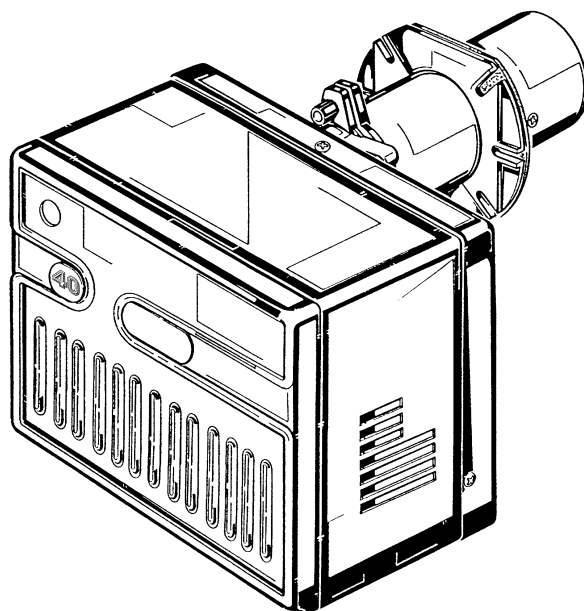

RIELLO 40

CODE - CÓDIGO

MODEL - MODELO

TYPE - TIPO

3755483

GS10

554T80

INDEX

1. BURNER DESCRIPTION	1	4. WORKING	6
1.1 Burner equipment	1	4.1 Combustion head setting	6
2. TECHNICAL DATA	2	4.2 Air damper setting	6
2.1 Technical data	2	4.3 Combustion check	7
2.2 Overall dimensions	2	4.4 Burner start-up cycle	7
2.3 Working field	2	4.5 Start-up cycle diagnostics	7
2.4 Correlation between gas pressure and burner output	3	4.6 Resetting the control box and using diagnostics	8
3. INSTALLATION	3	5. MAINTENANCE	9
3.1 Boiler fixing	3	6. FAULTS / SOLUTIONS	10
3.2 Probe-electrode positioning	4		
3.3 Gas feeding line	4		
3.4 Electrical wiring	5		
3.5 Fixing the electrical wiring	6		

1. BURNER DESCRIPTION

Gas burner with one stage working.

- ▶ The burner is approved for intermittent operation as per Directive EN 676.
- ▶ The burner meets protection level of IP X0D (IP 40), EN 60529.

- 1 – Air-damper
- 2 – Screws for fixing the air-damper
- 3 – Cable clamps
- 4 – Cable grommet
- 5 – Screw for fixing the cover
- 6 – Air pressure switch
- 7 – Terminal board
- 8 – Control box
- 9 – Reset button with lock-out lamp

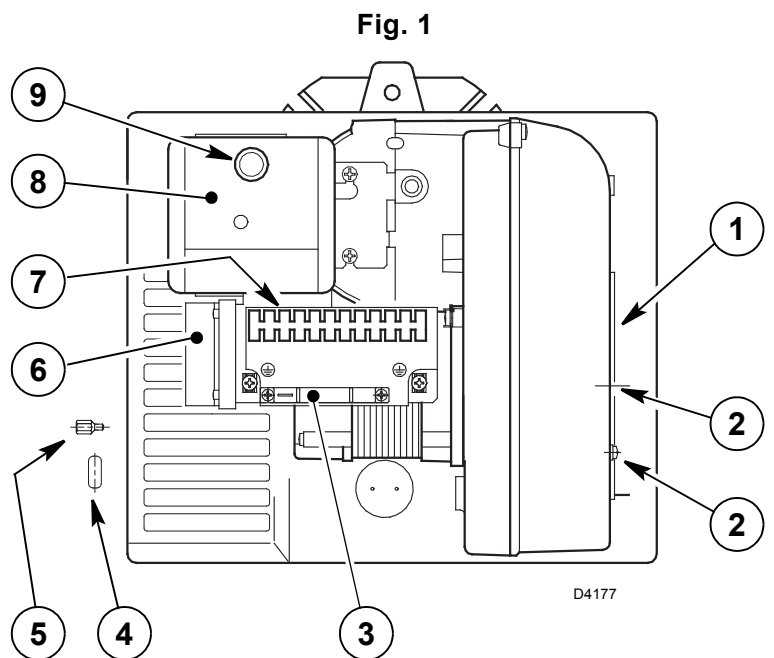

NOTES:

- Gas train can be installed on the right or on the left of the burner.
- The cable grommet (4) and the screw for fixing the cover (5) supplied with the burner, must be fitted to the same side of the gas train.

1.1 BURNER EQUIPMENT

Insulating gasket	No. 1	Screws and nuts for flange to be fixed to boiler ..	No. 4
Cable grommet	No. 1	Screw for fixing the cover	No. 1
Hinge	No. 1		

2. TECHNICAL DATA

2.1 TECHNICAL DATA

Thermal power (1)	42 – 116 kW - 36,000 – 100,000 kcal/h
Natural gas (Family 2)	Net heat value: 8 – 12 kWh/Nm ³ - 7,000 – 10,340 kcal/Nm ³
	Pressure: min. 16 mbar - max. 100 mbar
Electrical supply	Single phase, 220V ± 10% ~ 60Hz
Motor	220V / 1.1 A
Capacitor	2.5 μF
Ignition transformer	Primary 220V / 1.25 A - Secondary 8 kV / 25 mA
Absorbed electrical power	0.2 kW
(1) Reference conditions: Temp. 20°C - Barometric pressure 1013 mbar – Altitude 0 m above sea level.	

2.2 OVERALL DIMENSIONS

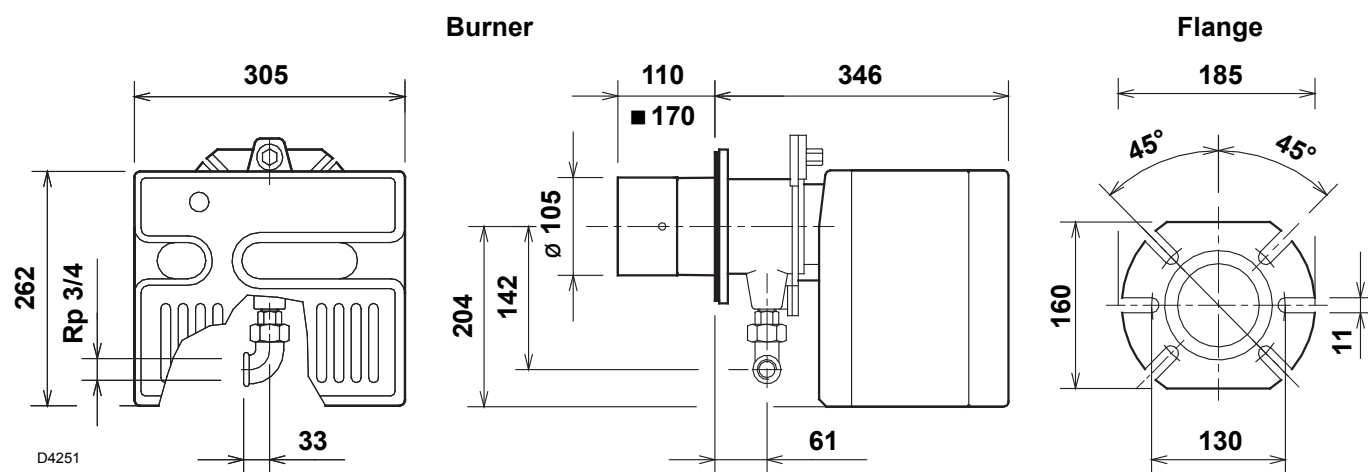

■ Combustion head extension, supplied separately.

2.3 WORKING FIELD

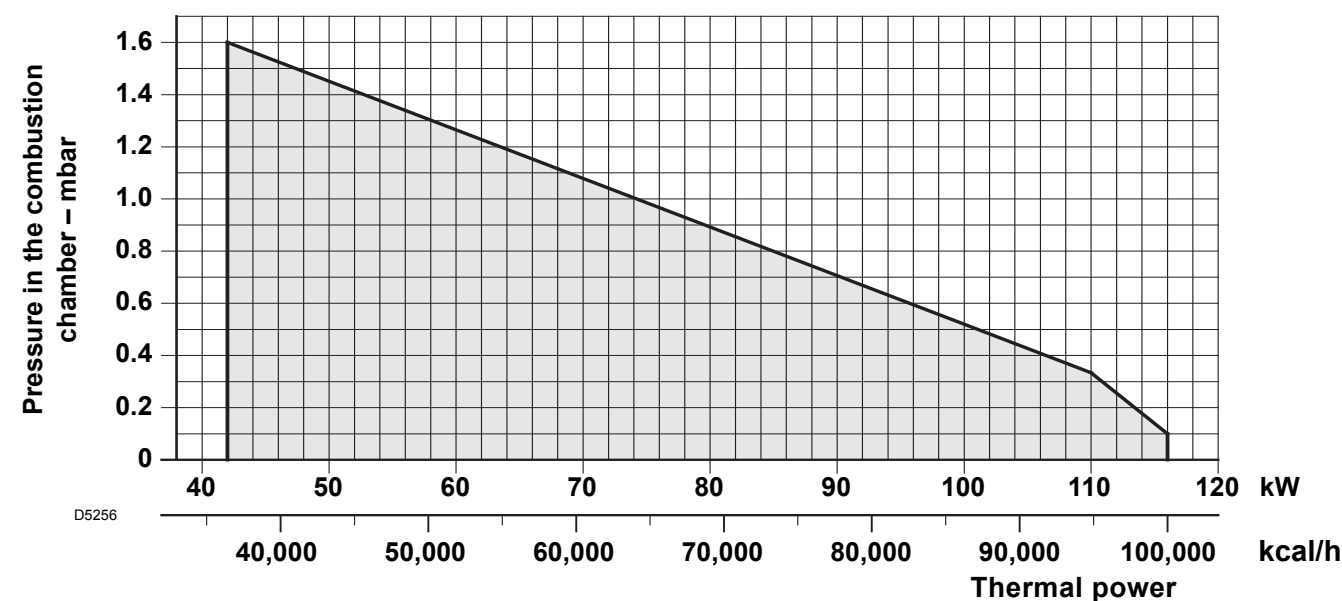

2.4 CORRELATION BETWEEN GAS PRESSURE AND BURNER OUTPUT

To obtain the maximum output, a gas head pressure of 5.8 mbar is measured with the combustion chamber at 0 mbar using gas G20 with a net heat value of 10 kWh/Nm³ (8,570 kcal/Nm³).

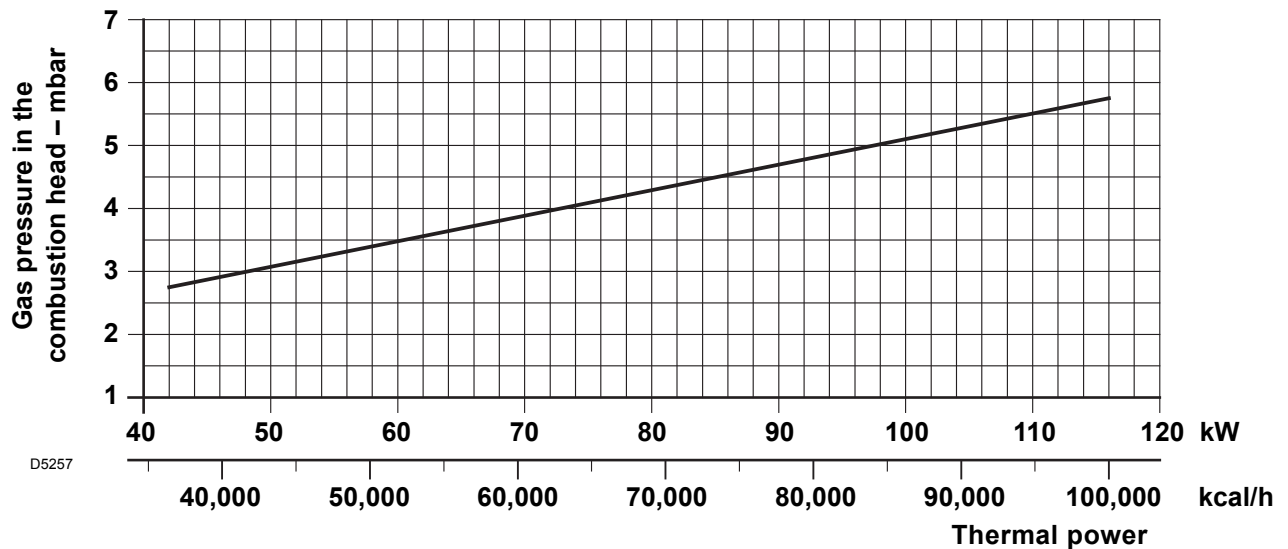

3. INSTALLATION

THE BURNER MUST BE INSTALLED IN CONFORMITY WITH LEGISLATION AND LOCAL STANDARDS.

3.1 BOILER FIXING

IMPORTANT

Boiler door must have a max. thickness of **90 mm**, refractory lining included.

If thickness is greater (**max. 150 mm**), a combustion head extension must be fitted, which is supplied separately.

- Separate the combustion-head assembly from the burner body by removing nut (1) and removing group (A).
- Fix the head assembly group (B) to the boiler (2) insert the supplied insulating gasket (3).

HINGE ASSEMBLY

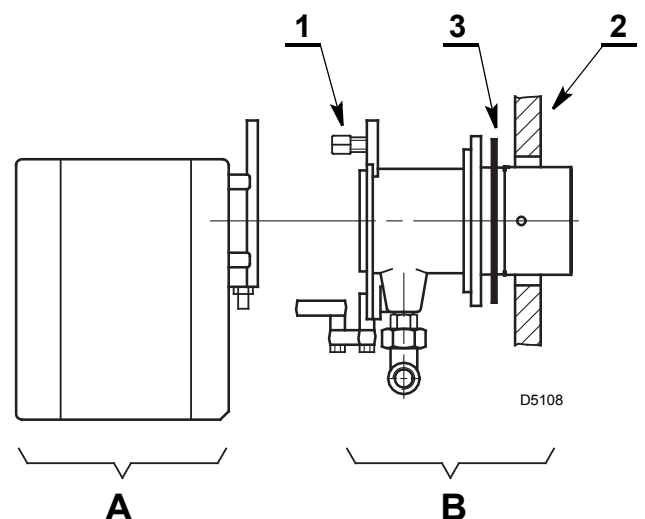
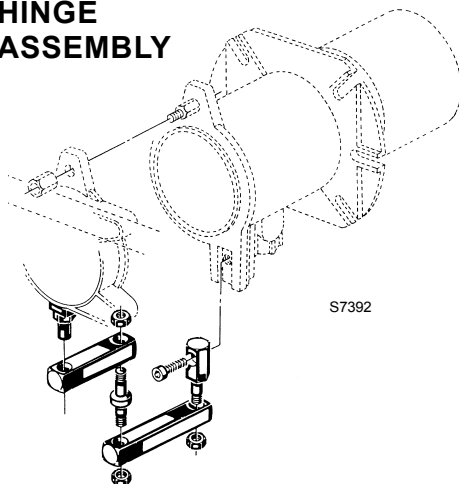

3.2 PROBE - ELECTRODE POSITIONING

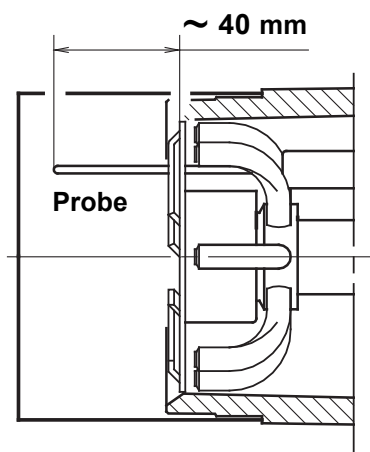

D5104

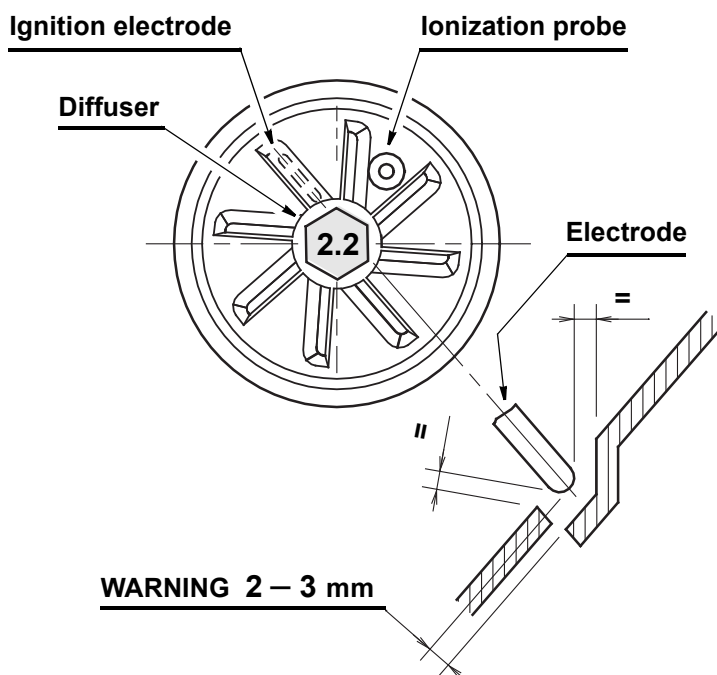

3.3 GAS FEEDING LINE

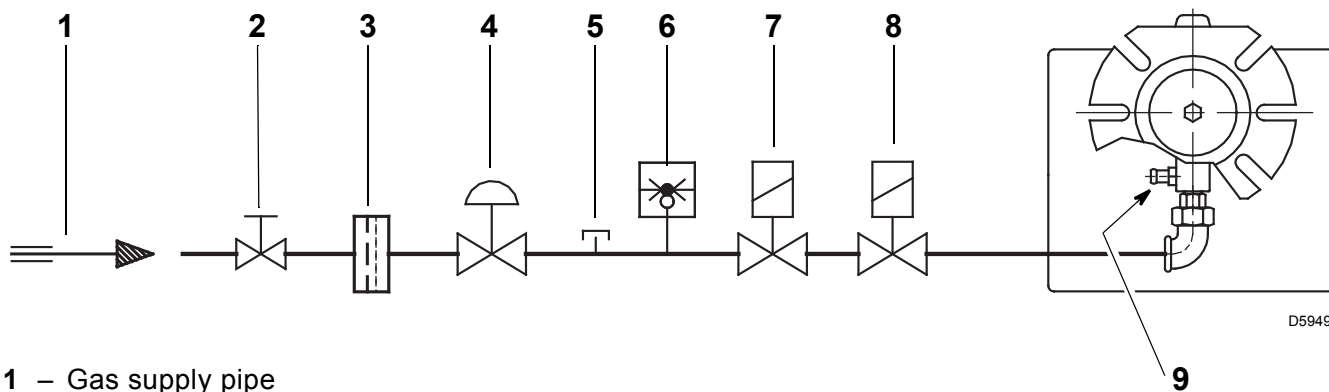

D5949

- 1 – Gas supply pipe
- 2 – Manual cock
- 3 – Filter
- 4 – Pressure governor
- 5 – Pressure test point
- 6 – Gas pressure switch
- 7 – Safety valve
- 8 – Adjustment valve
- 9 – Pressure coupling test point

3.4 ELECTRICAL WIRING

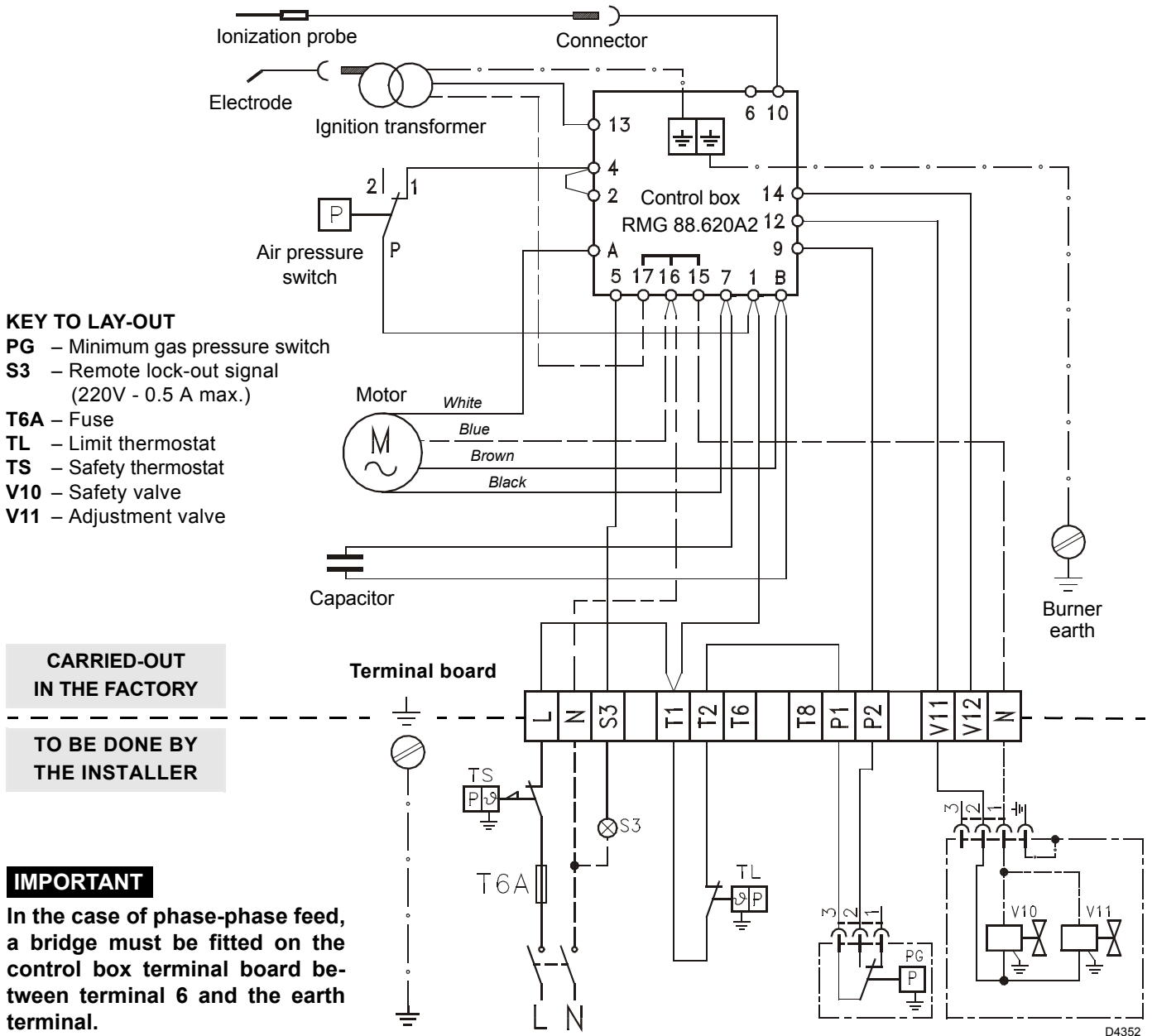

KEY TO LAY-OUT

- PG** – Minimum gas pressure switch
- S3** – Remote lock-out signal (220V - 0.5 A max.)
- T6A** – Fuse
- TL** – Limit thermostat
- TS** – Safety thermostat
- V10** – Safety valve
- V11** – Adjustment valve

CARRIED-OUT IN THE FACTORY

TO BE DONE BY THE INSTALLER

IMPORTANT

In the case of phase-phase feed, a bridge must be fitted on the control box terminal board between terminal 6 and the earth terminal.

220V ~ 60Hz

ATTENTION:

- 1) Do not swap neutral and phase over, follow the diagram shown carefully and carry out a good earth connection.
- 2) The section of the conductors must be at least 1mm². (Unless requested otherwise by local standards and legislation).
- 3) The electrical wiring carried out by the installer must be in compliance with the rules in force in the country.
- 4) Verify that the burner stops by operating the boiler control thermostats and that the burner locks out by separating the red ionisation probe lead connector.

NOTES

The burners have been type-approved for intermittent operation. This means they must stop at least once every 24 hours in order to allow the electrical control box to check its efficiency on start-up. The boiler limit thermostat (TL) normally ensures the burner halts. If this does not happen a time switch halting the burner at least once every 24 hours must be applied in series to limit thermostat (TL).

VERSION FOR GAS LEAK CONTROL DEVICE (DUNGS VPS 504)

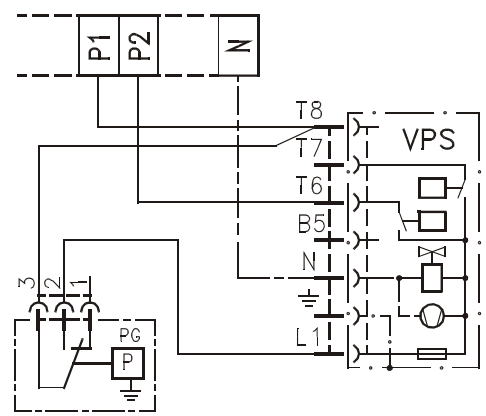

3.5 FIXING THE ELECTRICAL WIRING

All the electrical wires, which are to be connected to the terminal board (7, fig. 1, page 1) should pass through the cable grommet (4, fig. 1). All the electrical wires, which are to be connected into the terminal board must be gripped in the cable clamps (3, fig. 1). This is molded on both sides to allow the use of various diameter cables.

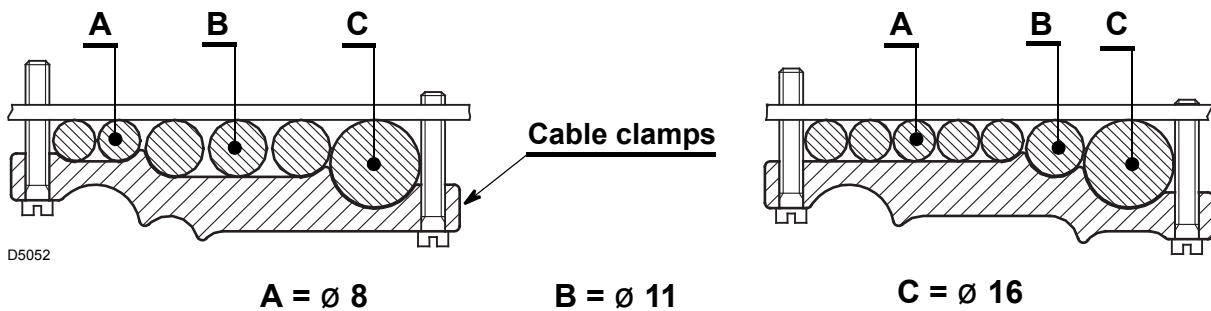

4. WORKING

4.1 COMBUSTION HEAD SETTING

Loose the screw (A), move the elbow (B) so that the rear plate of the coupling (C) coincides with the set point. Tighten the screw (A).

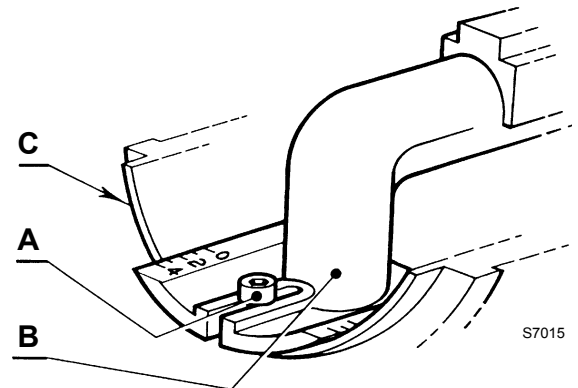

Example:

The burner is installed on a 81 kW boiler with an efficiency of 90%, the burner input is about 90 kW using the diagram, the combustion set point is **3**.

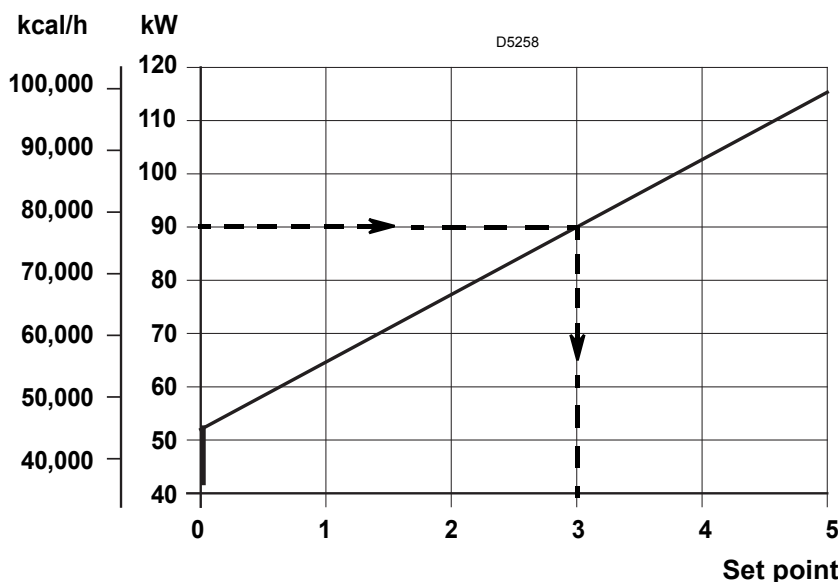
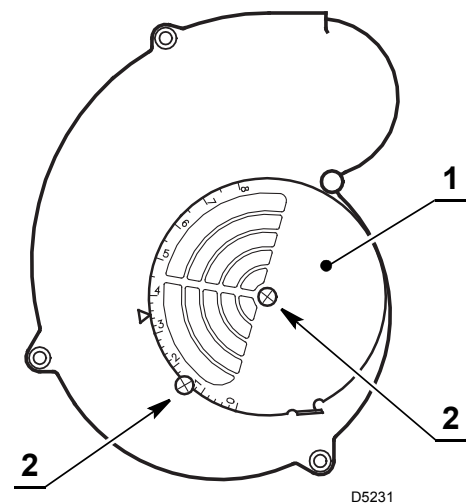

Fig. 2



The diagram is to be used only for initial settings, to improve air pressure switch operation or improve combustion, it may be necessary to reduce this setting (*set point toward position 0*)

4.2 AIR DAMPER SETTING (See fig. 2)

The regulation of the air-rate is made by adjusting the air damper (1), after loosing the screws (2). When the optimal regulation is reached, **screw tight the screws (2)**.

4.6 RESETTING THE CONTROL BOX AND USING DIAGNOSTICS

The control box features a diagnostics function through which any causes of malfunctioning are easily identified (indicator: **RED LED**).

To use this function, you must wait at least 10 seconds once it has entered the safety condition (**lock-out**), and then press the reset button.

The control box generates a sequence of pulses (1 second apart), which is repeated at constant 3-second intervals.

Once you have seen how many times the light pulses and identified the possible cause, the system must be reset by holding the button down for between 1 and 3 seconds.

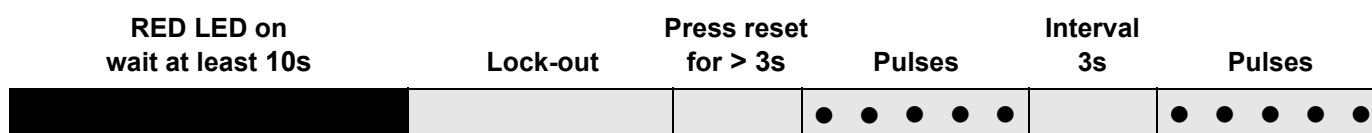

The methods that can be used to reset the control box and use diagnostics are given below.

RESETTING THE CONTROL BOX

To reset the control box, proceed as follows:

- Hold the button down for between 1 and 3 seconds.
The burner restarts after a 2-second pause once the button is released.
If the burner does not restart, you must make sure the limit thermostat is closed.

VISUAL DIAGNOSTICS

Indicates the type of burner malfunction causing lock-out.

To view diagnostics, proceed as follows:

- Hold the button down for more than 3 seconds once the red LED (burner lock-out) remains steadily lit.
A yellow light pulses to tell you the operation is done.
Release the button once the light pulses. The number of times it pulses tells you the cause of the malfunction, indicated in the table below.

SOFTWARE DIAGNOSTICS

Reports the life of the burner by means of an optical link with the PC, indicating hours of operation, number and type of lock-outs, serial number of control box etc ...

To view diagnostics, proceed as follows:

- Hold the button down for more than 3 seconds once the red LED (burner lock-out) remains steadily lit.
A yellow light pulses to tell you the operation is done.
Release the button for 1 second and then press again for over 3 seconds until the yellow light pulses again.
Once the button is released, the red LED will flash intermittently with a higher frequency: only now can the optical link be activated.

Once the operations are done, the control box's initial state must be restored using the resetting procedure described above.

BUTTON PRESSED FOR	CONTROL BOX STATUS
Between 1 and 3 seconds	Control box reset without viewing visual diagnostics.
More than 3 seconds	Visual diagnostics of lock-out condition: (LED pulses at 1-second intervals).
More than 3 seconds starting from the visual diagnostics condition	Software diagnostics by means of optical interface and PC (hours of operation, malfunctions etc. can be viewed)

The sequence of pulses issued by the control box identifies the possible types of malfunction, which are listed in the table below.

SIGNAL	PROBABLE CAUSE
2 pulses ● ●	The flame does not stabilise at the end of the safety time: – faulty ionisation probe; – faulty or soiled gas valves; – neutral/phase exchange; – faulty ignition transformer – poor burner regulation (insufficient gas).
3 pulses ● ● ●	Minimum air pressure switch does not close: – make sure VPS trips to produce lockout; – air pressure switch faulty; – air pressure switch incorrectly regulated; – fan motor does not run; – maximum air pressure switch operating.
4 pulses ● ● ● ●	Min. air pressure switch does not open or light in the chamber before firing: – air pressure switch faulty; – air pressure switch incorrectly regulated.
7 pulses ● ● ● ● ● ● ●	Loss of flame during operations: – poor burner regulation (insufficient gas); – faulty or soiled gas valves; – short circuit between ionisation probe and earth.
10 pulses ● ● ● ● ● ● ● ● ● ●	– Wiring error or internal fault.

5. MAINTENANCE

The burner requires periodic maintenance carried out by a qualified and authorised technician **in conformity with legislation and local standards**.

Maintenance is essential for the reliability of the burner, avoiding the excessive consumption of fuel and consequent pollution.

Before carrying out any cleaning or control always first switch off the electrical supply to the burner acting on the main switch of the system.

THE BASIC CHECKS ARE:

Leave the burner working without interruption for 10 min., checking the right settings of all the components stated in this manual. Then carry out a combustion check verifying:

- CO₂ (%) content
- Smoke temperature at the chimney
- CO content (ppm).

6. FAULTS / SOLUTIONS

Here below you can find some causes and the possible solutions for some problems that could cause a failure to start or a bad working of the burner. A fault usually makes the lock-out lamp light which is situated inside the reset button of the control box (9, fig. 1, page 1).

When lock out lamp lights the burner will attempt to light only after pushing the reset button. After this if the burner functions correctly, the lock-out can be attributed to a temporary fault.

If however the lock out continues the cause must be determined and the solution found.

BURNER STARTING DIFFICULTIES

Signal	Problem	Possible cause	Recommended remedy
2 blinks ● ●	Once the pre-purging phase and safety time have passed, the burner goes into lock-out without the appearance of the flame	1 - The operation solenoid lets little gas through 2 - One of the two solenoid valves does not open. 3 - Gas pressure too low 4 - Ignition electrode incorrectly adjusted . . . 5 - Electrode grounded due to broken insulation 6 - High voltage cable defective 7 - High voltage cable deformed by high temperature 8 - Ignition transformer defective 9 - Incorrect valve or transformer electrical . . wiring 10 - Defective control box 11 - A closed valve upline the gas train 12 - Air in pipework 13 - Gas valves unconnected or with interrupted coil	Increase Replace Increase pressure at governor Adjust, see page 4 Replace Replace Replace and protect Replace Check Replace Open Bleed air Check connections or replace coil
3 blinks ● ● ●	The burner does not switch on, and the lockout appears	14 - Air pressure switch in operating position .	Adjust or replace
	The burner switches on, but then stops in lockout	- Air pressure switch inoperative due to insufficient air pressure: 15 - Air pressure switch incorrectly adjusted. . 16 - Pressure switch pressure test point pipe blocked 17 - Poorly adjusted head 18 - High pressure in the furnace	Adjust or replace Clean Adjust Connect air pressure switch to fan suction line
	Lockout during pre-purging phase	19 - Defective motor control contactor. (only three-phase version) 20 - Defective electrical motor 21 - Motor lockout (defective electrical motor).	Replace Replace Replace
4 pulses ● ● ● ●	The burner switches on, but then stops in lockout	22 - Flame simulation	Replace the control box
	Lockout when burner stops	23 - Permanent flame in the combustion. head or flame simulation	Eliminate persistence of flame or replace control box
7 blinks ● ● ● ● ● ● ●	The burner goes into lockout immediately following the appearance of the flame	24 - The operation solenoid lets little gas through 25 - Ionisation probe incorrectly adjusted 26 - Insufficient ionisation (less than 5 A) 27 - Earth probe. 28 - Burner poorly grounded 29 - Phase and neutral connections inverted . 30 - Defective flame detection circuit.	Increase Adjust, see page 4 Check probe position Withdraw or replace cable Check grounding Invert them Replace the control box
	Burner goes into lock-out during operation	31 - Probe or ionisation cable grounded	Replace worn parts

Signal	Problem	Possible cause	Recommended remedy
10 blinks ● ● ● ● ● ● ● ● ● ●	The burner does not switch on, and the lockout appears	32 - Incorrect electrical wiring	Check
	The burner goes into lockout	33 - Defective control box. 34 - Presence of electromagnetic. disturbances in the thermostat lines	Replace Filter or eliminate
No blink	The burner does not start	35 - No electrical power supply	Close all switches - Check connections
		36 - A limiter or safety control device is open . .	Adjust or replace
	The burner continues to repeat the start-up cycle, without lockout	37 - Line fuse blocked	Replace
38 - Defective control box.		Replace	
Ignition with pulsations	The burner continues to repeat the start-up cycle, without lockout	39 - No gas supply	Open the manual valves between contactor and train
		40 - Mains gas pressure insufficient.	Contact your GAS COMPANY
	Ignition with pulsations	41 - Minimum gas pressure switch fails to close	Adjust or replace
		42 - The gas pressure in the gas mains lies very close to the value to which the minimum gas pressure switch has been set. The sudden drop in pressure after valve opening causes temporary opening of the pressure switch itself, the valve immediately closes and the burner comes to a halt. Pressure increases again, the pressure switch closes again and the ignition cycle is repeated. And so on	Reduce the minimum gas pressure switch intervention pressure. Replace the gas filter cartridge.
Ignition with pulsations	Ignition with pulsations	43 - Poorly adjusted head	Adjust. See page 6
		44 - Ignition electrode incorrectly adjusted. . .	Adjust, see page 4
		45 - Incorrectly adjusted fan air damper: too much air	Adjust
		46 - Output during ignition phase is too high . .	Reduce

N.B.: If problems still occur after all of the above checks have been made, check the electrical connections on the plug and sockets, the damper and burner motor, gas control wiring ignition transformer and external interlocks, if the burner still fails to function, replace the control box.

NORMAL OPERATION / FLAME DETECTION TIME

The control box has a further function to guarantee the correct burner operation (signal: **GREEN LED** permanently on).

To use this function, wait at least ten seconds from the burner ignition and then press the control box button for a minimum of 3 seconds.

After releasing the button, the GREEN LED starts flashing as shown in the figure below.

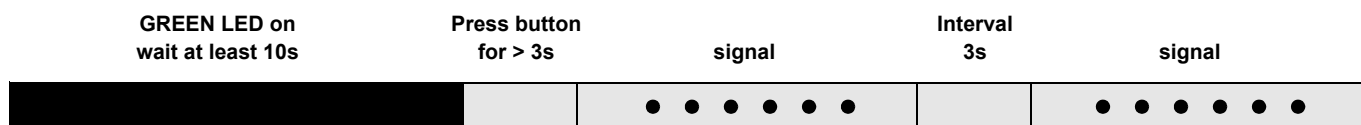

The pulses of the LED constitute a signal spaced by approximately 3 seconds.

The number of pulses will measure the probe DETECTION TIME since the opening of gas valves, according to the following table:

SIGNAL	FLAME DETECTION TIME
1 blink ●	0.4s
2 blinks ● ●	0.8s
6 blinks ● ● ● ● ● ●	2.8s

This is updated in every burner start-up.

Once read, the burner repeats the start-up cycle by briefly pressing the control box button.

WARNING

If the result is > 2s, ignition will be retarded.

Check the adjustment of the hydraulic brake of the gas valve, the air damper and the combustion head adjustment.

KIT INTERFACE ADAPTER RMG TO PC Code 3002719

INDICE

1. DESCRIPCIÓN DEL QUEMADOR	1	4. FUNCIONAMIENTO	6
1.1 Material suministrado	1	4.1 Regulación cabezal de combustión.	6
2. DATOS TÉCNICOS	2	4.2 Regulación del registro del aire	6
2.1 Datos técnicos	2	4.3 Control de la combustión	7
2.2 Dimensiones.	2	4.4 Programa de puesta en marcha	7
2.3 Campo de trabajo	2	4.5 Diagnóstico del programa de puesta en marcha	7
2.4 Correlación entre presión del gas y potencia	3	4.6 Desbloqueo de la caja de control y uso de la función de diagnóstico	8
3. INSTALACIÓN	3	5. MANTENIMIENTO	9
3.1 Fijación a la caldera	3	6. ANOMALIAS / SOLUCIONES.	10
3.2 Posicionamiento sonda electrodo.	4		
3.3 Línea de alimentación del gas	4		
3.4 Instalación eléctrica	5		
3.5 Fijación de los cables eléctricos	6		

1. DESCRIPCIÓN DEL QUEMADOR

Quemador de gas de una llama de funcionamiento.

- ▶ Nivel de protección del quemador IP X0D (IP 40) según EN 60529.
- ▶ El quemador está homologado para el funcionamiento intermitente según la Normativa EN 676.

- 1 – Registro de aire
- 2 – Tornillos de fijación del registro del aire
- 3 – Sujetador de cables
- 4 – Anillo pasacable
- 5 – Tornillo de fijación del envoltorio
- 6 – Presóstato aire
- 7 – Regleta de conexión
- 8 – Caja de control
- 9 – Botón de rearme con señalización de bloqueo

Fig. 1

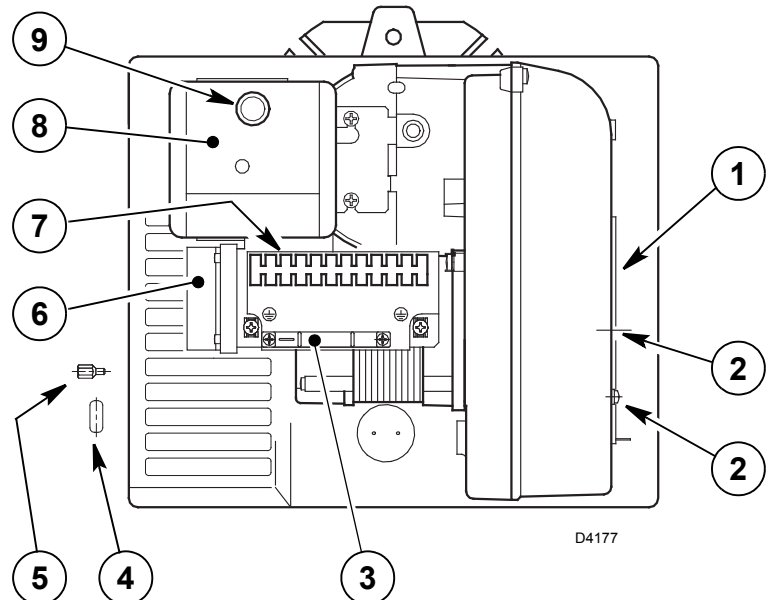

NOTAS:

- La rampa de gas se puede instalar tanto a la derecha como a la izquierda del quemador.
- El anillo pasacable (4) y el tornillo para la fijación del envoltorio (5) entregados de serie, se instalan en la misma parte que la rampa de gas.

1.1 MATERIAL SUMINISTRADO

Junta aislante	Nº 1	Tornillos y tuercas para brida fijación a la caldera	Nº 4
Anillo pasacable.	Nº 1	Tornillos de fijación envoltorio	Nº 1
Bisagra	Nº 1		

2. DATOS TÉCNICOS

2.1 DATOS TÉCNICOS

Potencia térmica (1)	42 ÷ 116 kW - 36.000 ÷ 100.000 kcal/h
Gas natural (Familia 2)	Pci: 8 ÷ 12 kWh/Nm ³ - 7.000 ÷ 10.340 kcal/Nm ³
	Presión: mín. 16 mbar - máx. 100 mbar
Alimentación eléctrica	Monofásica, 220V ± 10% ~ 60Hz
Motor	220V / 1,1A
Condensador	2,5 µF
Transformador de encendido	Primario 220V / 1,25A - Secundario 8 kV / 25 mA
Potencia eléctrica absorbida	0,2 kW
(1) Condiciones de referencia: Temperatura 20°C - Presión barométrica 1013 mbar - Altitud 0 m sobre nivel del mar.	

2.2 DIMENSIONES

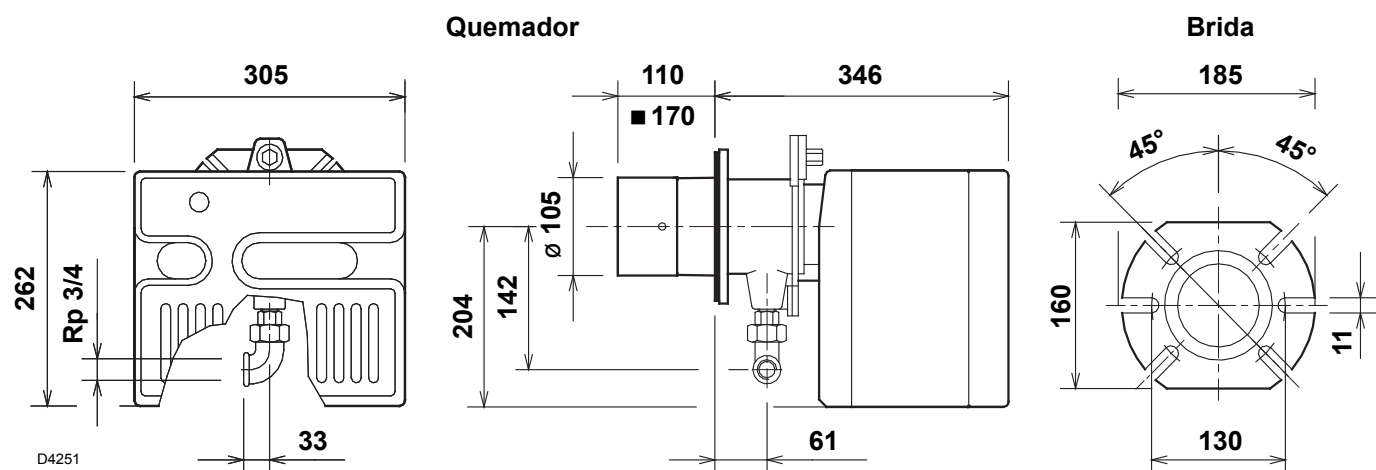

■ Cabezal de combustión larga que se debe pedir por separado.

2.3 CAMPO DE TRABAJO

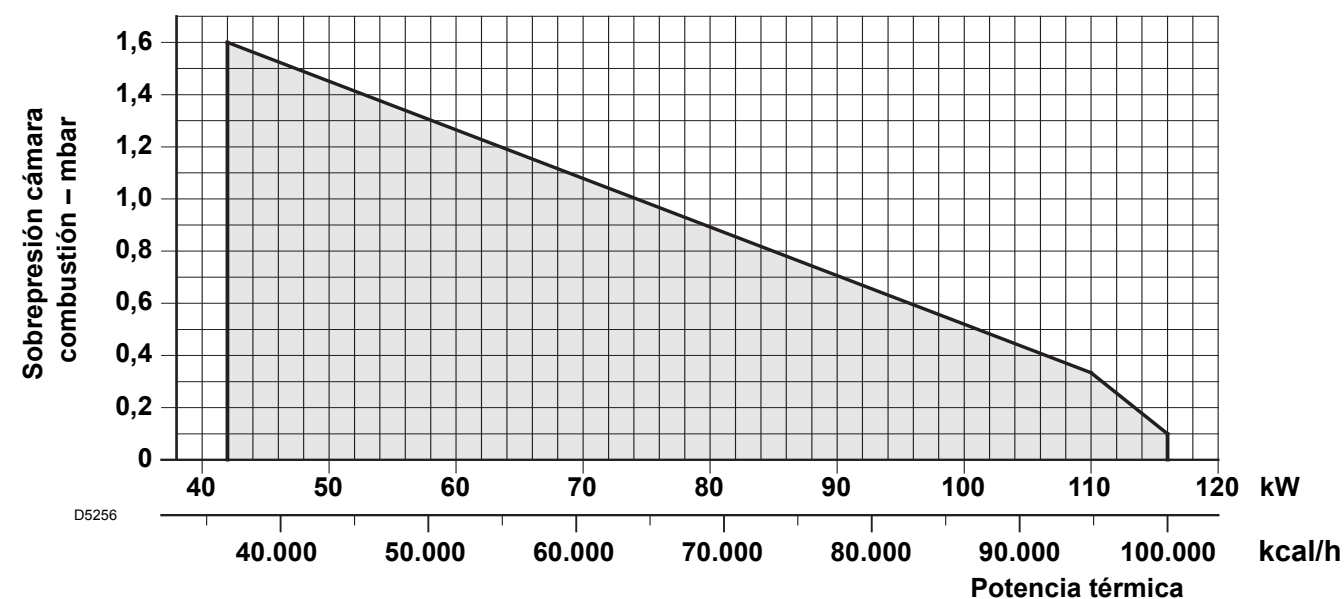

2.4 CORRELACIÓN ENTRE PRESIÓN DEL GAS Y POTENCIA

Para obtener la potencia máxima se requieren 5.8 mbar medidos en el manguito con cámara de combustión a 0 mbar y gas G20 - Pci = 10 kWh/Nm³ (8.570 kcal/Nm³).

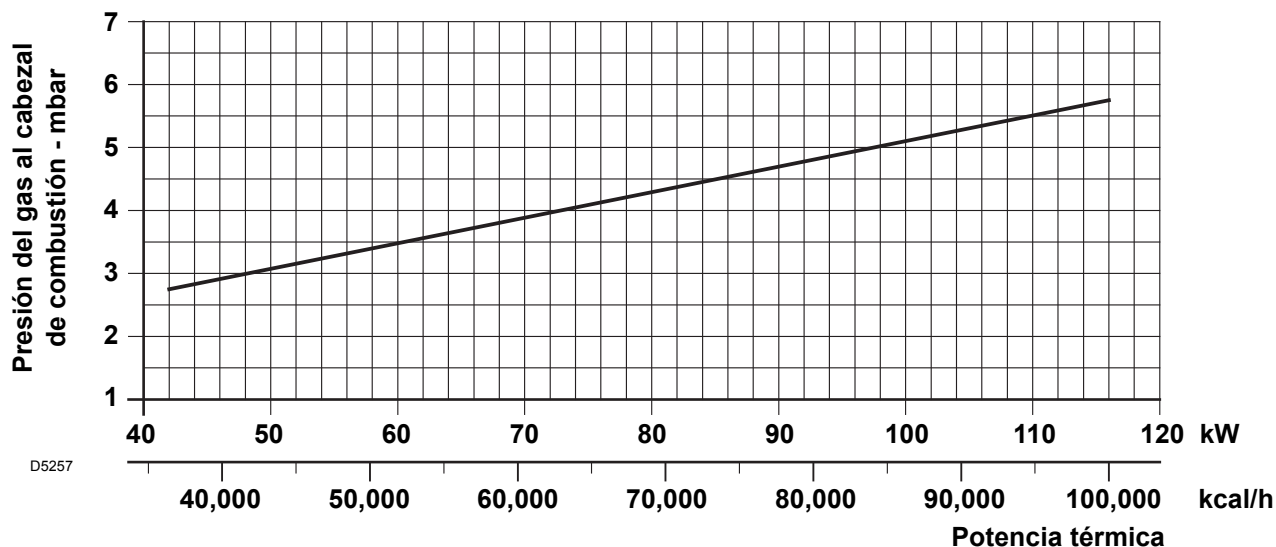

3. INSTALACIÓN

EL QUEMADOR SE DEBE INSTALAR DE CONFORMIDAD CON LAS LEYES Y NORMATIVAS LOCALES.

3.1 FIJACIÓN A LA CALDERA

ATENCIÓN

La puerta de la caldera debe tener un grosor **máximo de 90 mm** incluido el revestimiento refractario.

En el caso en que el grosor fuera mayor (**máx. 150 mm**) es necesario utilizar una extensión para la tobera, que se debe pedir por separado.

- Separe el cabezal de combustión del resto del quemador quitando la tuerca (1) y extraiga el grupo (A).
- Fije el grupo (B) a la placa (2) de la caldera, interponiendo la junta aislante (3) suministrada de serie.

MONTAJE DE LA BISAGRA

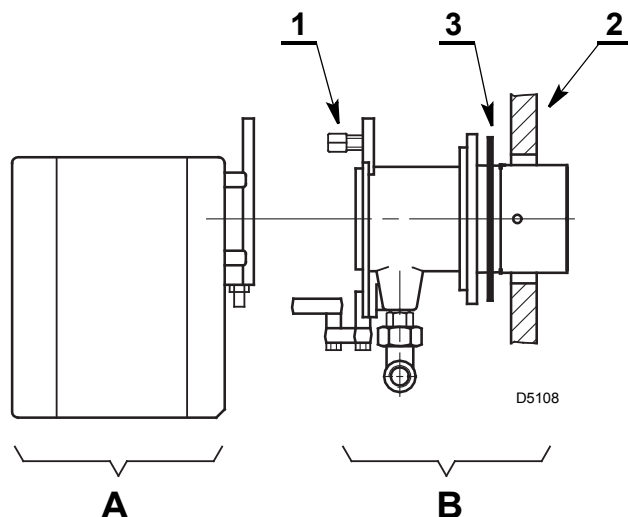
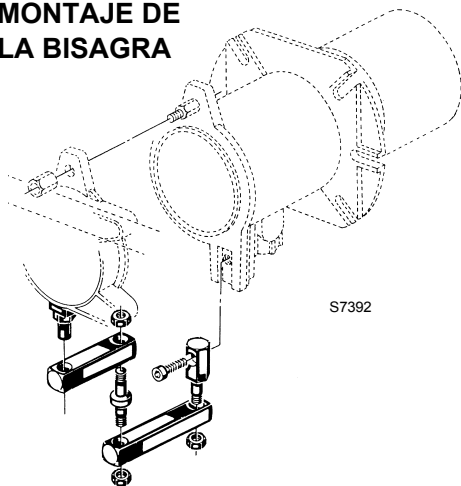

3.2 POSICIONAMIENTO SONDA - ELECTRODO

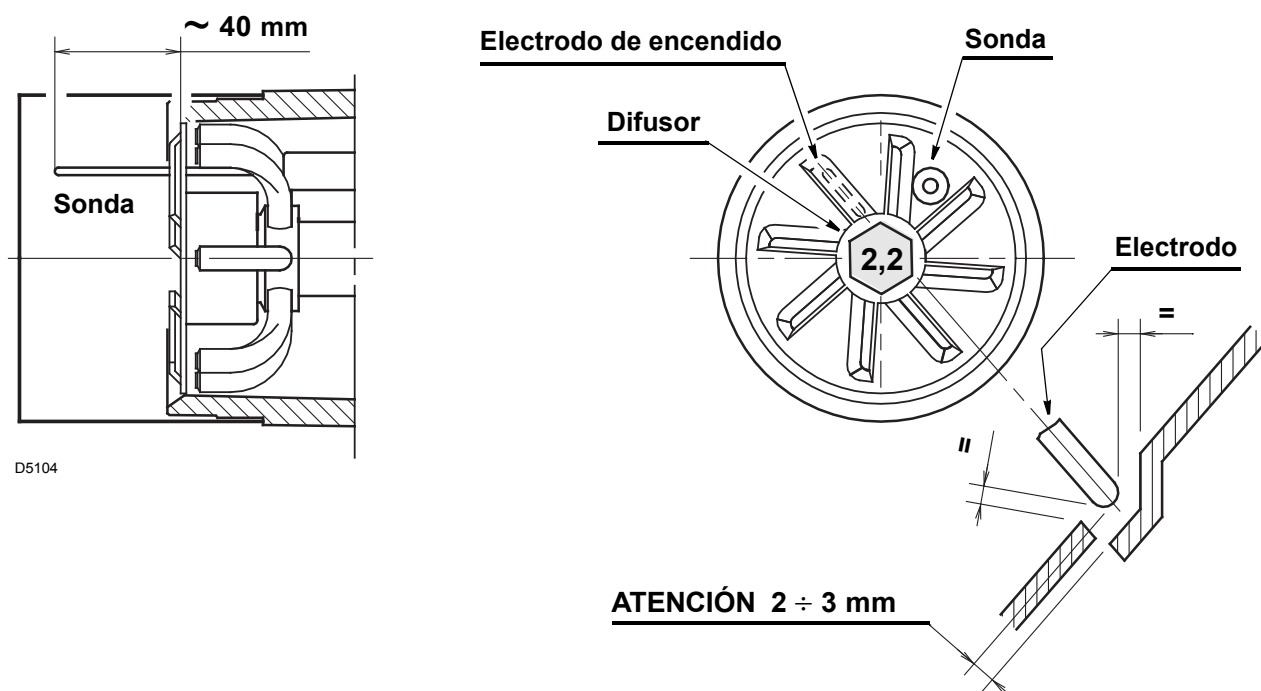

D5104

D5949

3.3 LÍNEA DE ALIMENTACIÓN DEL GAS

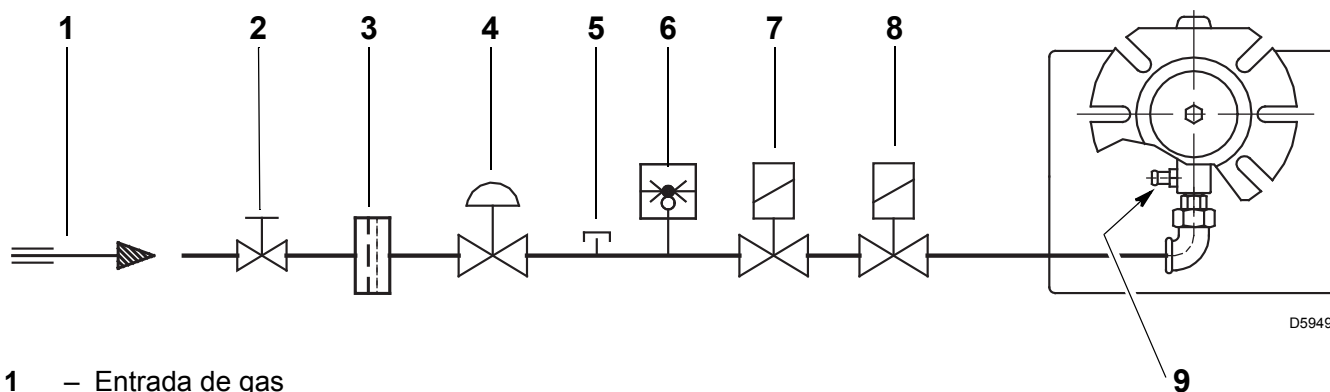

- 1 – Entrada de gas
- 2 – Válvula manual
- 3 – Filtro
- 4 – Estabilizador de presión
- 5 – Toma presión
- 6 – Presóstato de gas
- 7 – Electroválvula de seguridad
- 8 – Electroválvula de regulación
- 9 – Toma presión en quemador

3.4 INSTALACIÓN ELÉCTRICA

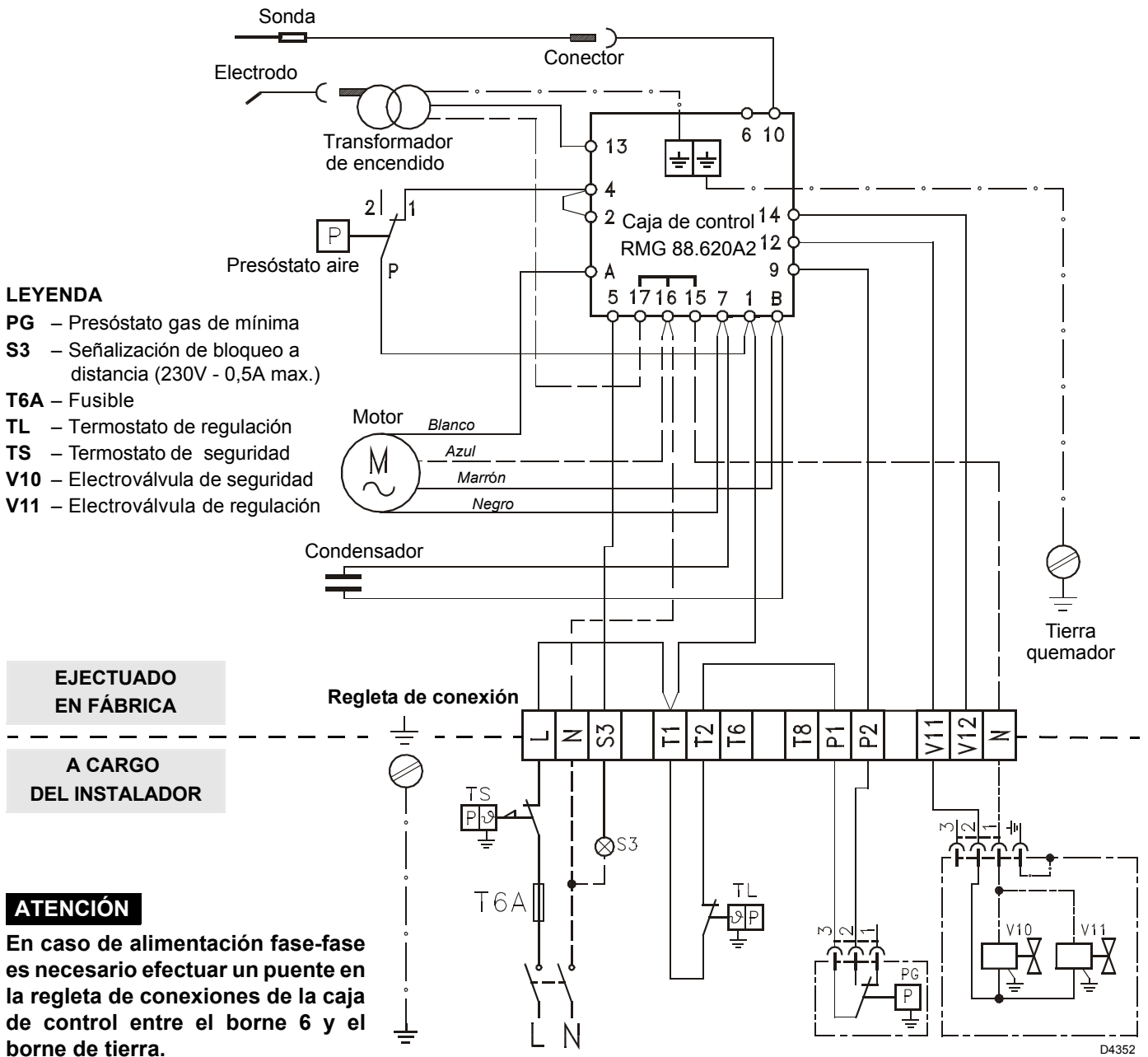

220V ~ 60Hz

ATENCIÓN:

- 1) No intercambie el neutro con la fase, respete exactamente el esquema indicado y realice una buena conexión a tierra.
- 2) La sección de los conductores debe ser de 1 mm² mín. (Salvo indicaciones diferentes de las normas y leyes locales).
- 3) Las conexiones eléctricas llevadas a cabo por el instalador deberán respetar las normas vigentes en el país.
- 4) Controle que el quemador se apague abriendo el termóstato de la caldera, y controle el bloqueo abriendo el conector conectado en el hilo rojo de la sonda, situado afuera de la caja de control.

NOTAS:

Los quemadores han sido homologados para el funcionamiento intermitente, lo que significa que deben detenerse por lo menos 1 vez cada 24 horas para permitir que la caja de control verifique su propia eficiencia en la puesta en marcha. Normalmente, la parada del quemador es garantizada por el termostato límite (TL) de la caldera. Por el contrario, es necesario aplicar en serie a (TL) un interruptor horario que detenga el quemador por lo menos una vez cada 24 horas.

VARIANTE

PARA EL CONTROL DE LA ESTANQUEIDAD DE LAS VÁLVULAS (DUNGS VPS 504)

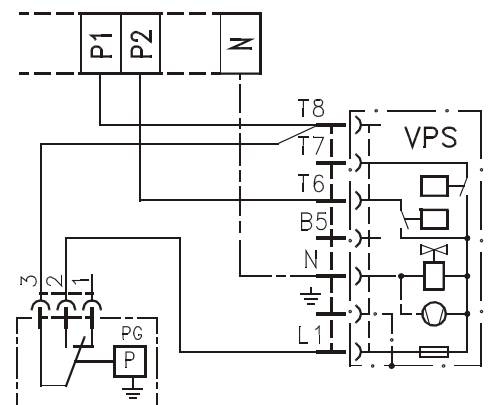

3.5 FIJACIÓN DE LOS CABLES ELÉCTRICOS

Todos los cables eléctricos que se conectan a la regleta de conexiones (7, fig. 1, pág. 1) deben pasar por el anillo pasacable (4, fig. 1).

Los cables se bloquean fijándolos con el sujetador de cables respectivo (3, fig. 1), situado debajo de la regleta de conexiones conformado de ambos lados para poder recibir cables de distinto diámetro.

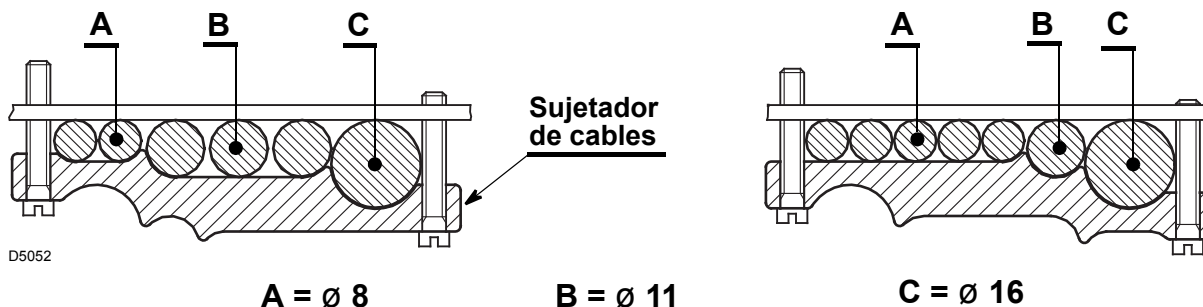

4. FUNCIONAMIENTO

4.1 REGULACIÓN CABEZAL DE COMBUSTIÓN

Afloje los tornillos (A), desplace el codo (B) de manera que el plano trasero del manguito (C) coincida con la marca deseada. **Apriete los tornillos (A).**

Ejemplo:

El quemador está instalado en una caldera de 81 kW. Considerando un rendimiento del 90%, el quemador deberá suministrar alrededor de 90 kW. En el diagrama se puede observar que para esta potencia, la regulación se debe efectuar en la marca 3.

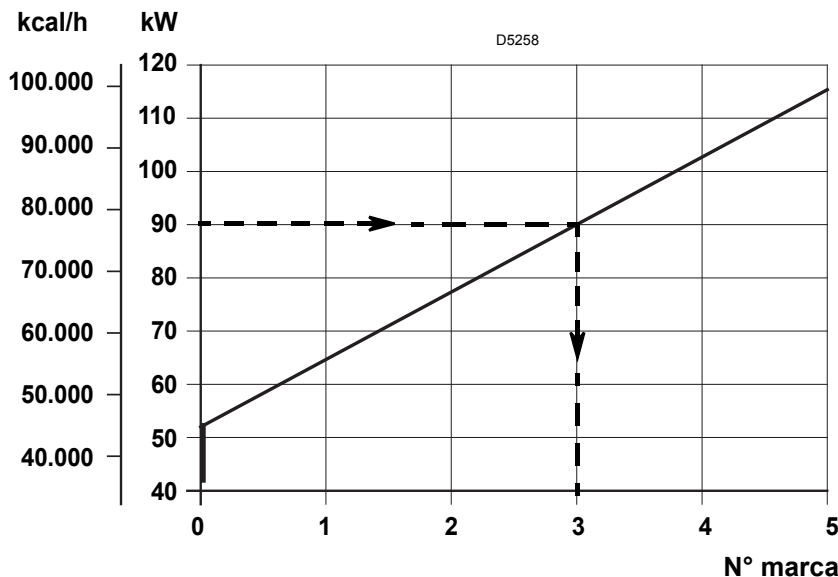
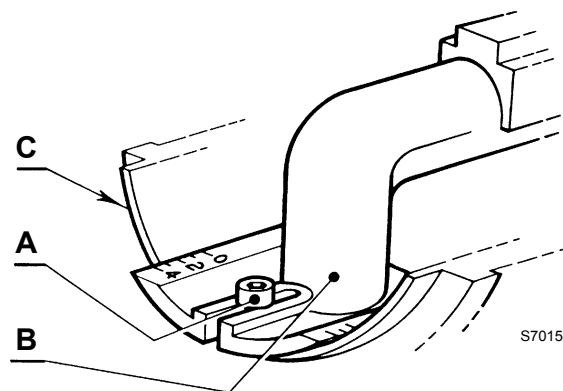
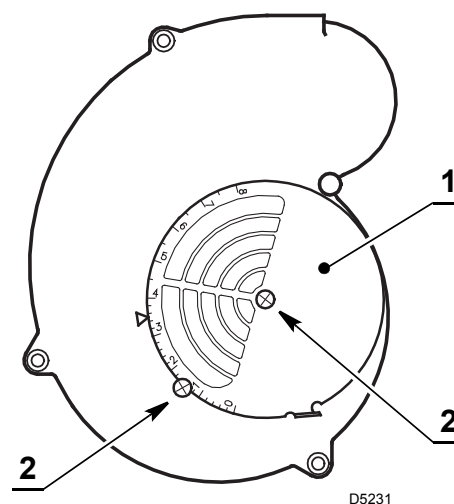

Fig. 2



El diagrama es sólo indicativo y se debe emplear para una primera regulación

Para garantizar un funcionamiento correcto del presóstatato de aire podría ser necesario disminuir la abertura del cabezal de combustión (*marca hacia la pos. 0*).

4.2 REGULACIÓN DEL REGISTRO DEL AIRE (Ver fig. 2)

El caudal de aire se regula actuando sobre el registro del aire (1) tras aflojar los tornillos (2).

Una vez alcanzada la regulación ideal, **enroscar completamente los tornillos (2).**

4.3 CONTROL DE LA COMBUSTIÓN

CO₂

Se aconseja no pasar del 10% de CO₂ (*gas natural*) para evitar el riesgo de que un ligero desarreglo (ejemplo: variación de tiro) provoque una combustión con defecto de aire y, por consiguiente, formación de CO.

CO - No debe pasar de 100 mg/kWh (93 ppm).

CORRIENTE DE IONIZACIÓN

La intensidad mínima para el buen funcionamiento de la caja de control es de 3 μA.

El quemador genera una intensidad muy superior, no requiriendo normalmente ningún control. Sin embargo, si se desea medir la corriente de ionización, abra el conector situado en el cable rojo de la sonda y acople un microamperímetro.

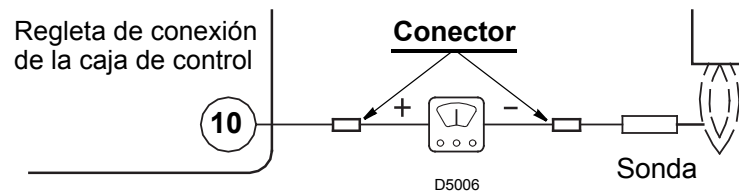

4.4 PROGRAMA DE PUESTA EN MARCHA

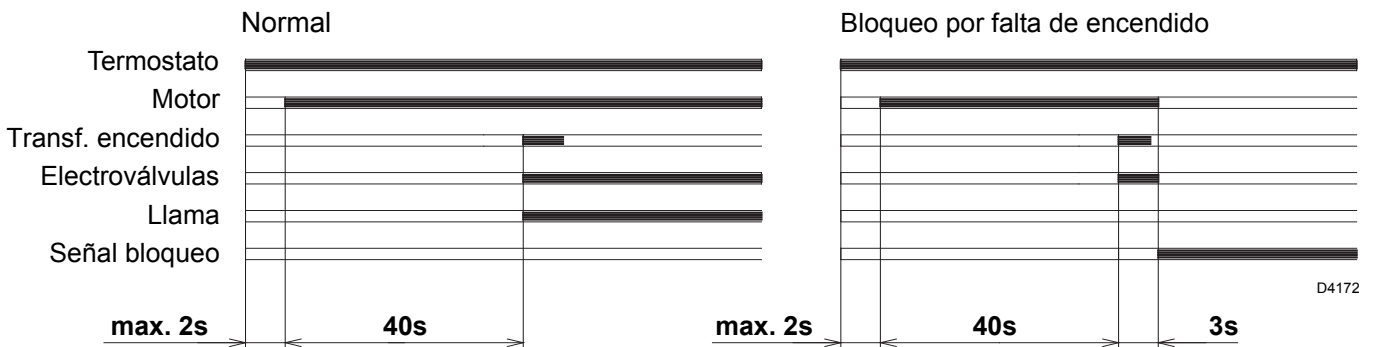

Si está en funcionamiento, la llama se apaga y el quemador se bloquea antes de 1 segundo.

4.5 DIAGNÓSTICO DEL PROGRAMA DE PUESTA EN MARCHA

Durante el programa de puesta en marcha, en la siguiente tabla se indican las explicaciones:

TABLA CÓDIGO COLOR	
Secuencias	Código color
Preventilación	● ● ● ● ● ● ● ● ● ● ● ● ● ●
Etapa de encendido	● ○ ● ○ ● ○ ● ○ ● ○ ● ○ ●
Funcionamiento con llama ok	□ □ □ □ □ □ □ □ □ □ □ □ □ □
Funcionamiento con señal de llama débil	□ ○ □ ○ □ ○ □ ○ □ ○ □ ○
Alimentación eléctrica inferior que ~ 170V	● ▲ ● ▲ ● ▲ ● ▲ ● ▲ ● ▲ ●
Bloqueo	▲ ▲ ▲ ▲ ▲ ▲ ▲ ▲ ▲ ▲ ▲ ▲ ▲ ▲
Luz extraña	▲ □ ▲ □ ▲ □ ▲ □ ▲ □ ▲ □ ▲ □ ▲ □ ▲
Legenda:	○ Apagado ● Amarillo □ Verde ▲ Rojo

4.6 DESBLOQUEO DE LA CAJA DE CONTROL Y USO DE LA FUNCIÓN DE DIAGNÓSTICO

La caja de control suministrada tiene una función de diagnóstico con la que es posible individualizar fácilmente las posibles causas de un problema de funcionamiento (señalización: **LED ROJO**).

Para utilizar dicha función hay que esperar 10 segundos como mínimo desde el momento de la puesta en condición de seguridad (**bloqueo**), y luego oprimir el botón de desbloqueo.

La caja de control genera una secuencia de impulsos (cada 1 segundo) que se repite a intervalos constantes de 3 segundos.

Una vez visualizado el número de parpadeos e identificada la posible causa, hay que restablecer el sistema, manteniendo apretado el botón durante un tiempo comprendido entre 1 y 3 segundos.

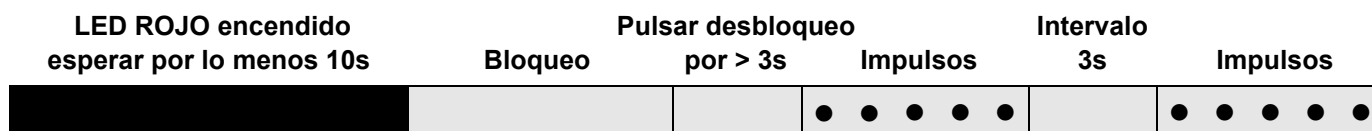

A continuación se mencionan los métodos posibles para desbloquear la caja de control y para usar la función de diagnóstico.

DESBLOQUEO DE LA CAJA DE CONTROL

Para desbloquear la caja de control, proceda de la siguiente manera:

- > Oprima el botón durante un tiempo comprendido entre 1 y 3 segundos.
El quemador arranca después de 2 segundos de haber soltado el botón.
Si el quemador no arranca, hay que controlar el cierre del termostato límite.

DIAGNÓSTICO VISUAL

Indica el tipo de desperfecto del quemador que produce el bloqueo.

Para ver el diagnóstico, proceda de la siguiente manera:

- > Mantenga apretado el botón durante más de 3 segundos desde el momento en que el led rojo se encendió (bloqueo del quemador).
El final de la operación será indicado por un parpadeo amarillo.
Suelte el botón cuando se produzca dicho parpadeo. El número de parpadeos indica la causa del problema de funcionamiento, que se indica en la tabla de más abajo.

DIAGNÓSTICO SOFTWARE

Identifica la vida del quemador mediante una conexión óptica al PC, indicando las horas de funcionamiento, número y tipos de bloqueos, número de serie de la caja de control, etc.

Para ver el diagnóstico, proceda de la siguiente manera:

- > Mantenga apretado el botón durante más de 3 segundos desde el momento en que el led rojo se encendió (bloqueo del quemador).
El final de la operación será indicado por un parpadeo amarillo.
Suelte el botón durante 1 segundo y luego oprímalo de nuevo durante más de 3 segundos hasta que se produzca otro parpadeo amarillo.
Al soltar el botón, el led rojo parpadeará intermitentemente con una frecuencia elevada: sólo en este momento se podrá conectar la conexión óptica.

Al concluir la operación hay que restablecer las condiciones iniciales de la caja de control, siguiendo los pasos de desbloqueo antedichos.

PRESIÓN DEL BOTÓN	ESTADO DE LA CAJA DE CONTROL
De 1 a 3 segundos	Desbloqueo de la caja de control sin visualización del diagnóstico visual.
Más de 3 segundos	Diagnóstico visual de la condición de bloqueo: (el led parpadea cada 1 segundo).
Más de 3 segundos desde la condición de diagnóstico visual	Diagnóstico software mediante la ayuda de la interfaz óptica y PC (posibilidad de visualizar las horas de funcionamiento, desperfectos, etc.)

La secuencia de los impulsos emitidos por la caja de control identifica los posibles tipos de avería que se mencionan en la siguiente tabla.

SEÑAL	CAUSA PROBABLE
2 impulsos ● ●	No se detecta una señal estable de llama en el tiempo de seguridad: – avería en la sonda de ionización; – avería en la válvula del gas; – inversión fase/neutro; – transformador de encendido averiado; – quemador no regulado (gas insuficiente).
3 impulsos ● ● ●	El presóstato de aire de mínima no cierra: – controle si se activo el bloqueo VPS; – avería en el presóstato de aire; – presóstato de aire no regulado; – el motor de la turbina no funciona; – accionamiento del presóstato de aire de presión máxima.
4 impulsos ● ● ● ●	El presóstato de aire de mínima no conmuta, o hay luz presente en la cámara antes del encendido: – avería en el presóstato de aire; – presóstato de aire no regulado.
7 impulsos ● ● ● ● ● ● ●	Desaparece la llama durante el funcionamiento: – quemador no regulado (gas insuficiente); – avería de la válvula del gas; – cortocircuito entre la sonda de ionización y la tierra.
10 impulsos ● ● ● ● ● ● ● ● ● ●	– Error de conexión o avería interna.

5. MANTENIMIENTO

El quemador precisa un mantenimiento periódico que debe ser ejecutado por personal especializado **y de conformidad con las leyes y normativas locales.**

El mantenimiento es indispensable para el buen funcionamiento del quemador y evita asimismo los consumos de combustibles excesivos y, por tanto, la emisión de agentes contaminantes.

Antes de efectuar una operación de limpieza o control, cortar la alimentación eléctrica accionando el interruptor general.

LAS OPERACIONES ESENCIALES A EFECTUAR SON:

Deje funcionar el quemador al máximo durante 10 minutos, controle la correcta regulación de los parámetros indicados en este manual. Luego, efectuar un análisis de la combustión comprobando:

- Porcentaje de CO₂
- Temperatura de humos en chimenea
- Contenido de CO (ppm).

6. ANOMALÍAS / SOLUCIONES

En la siguiente lista se ofrecen algunas causas de anomalías o averías y sus soluciones, situaciones que se traducen en un funcionamiento anormal del quemador. En la mayoría de los casos una anomalía provoca el encendido de la señal del botón de rearme de la caja de control (9, fig. 1, pág. 1). Cuando se enciende dicha señal, es posible volver a poner el quemador en funcionamiento después de pulsar este botón; seguidamente, si el encendido es normal, el paro intempestivo puede atribuirse a un problema ocasional y, de todas maneras, sin ningún peligro. En caso contrario, si persiste el bloqueo, se debe consultar la tabla siguiente.

DIFICULTAD DE PUESTA EN MARCHA Y SUS CAUSAS

Señal	Anomalía	Causa probable	Solución
2 parpadeos ● ●	Superada la pre-ventilación y el tiempo de seguridad, el quemador se bloquea sin aparecer la llama	1 - La electroválvula de funcionamiento deja pasar poco gas 2 - Una de las dos electroválvulas no se abre. 3 - Presión gas demasiado baja 4 - Electrodo de encendido mal regulado . . . 5 - Electrodo a masa para aislante roto. 6 - Cable de alta tensión defectuoso 7 - Cable de alta tensión deformado por la alta temperatura 8 - Transformador de encendido defectuoso. 9 - Conexiones eléctricas válvulas o transformador de encendido incorrectas 10 - Caja de control defectuosa. 11 - Una válvula antes de la rampa de gas, . . cerrada 12 - Aire en las tuberías 13 - Válvulas de gas no conectadas o con . . . bobina interrumpida	Aumentarlo Sustituirlas Aumentarla en el regulador Regularlo; ver pág. 4 Sustituirlo Sustituirlo Sustituirlo y protegerlo Sustituirlo Comprobarlas Sustituirla Abrirla Purgarlo Verificar las conexiones o sustituir bobina
3 parpadeos ● ● ●	El quemador no arranca y aparece el bloqueo	14 - Presostato aire en posición de funcionamiento	Regularlo o sustituirlo
	El quemador arranca y luego se bloquea	- El presostato aire no conmuta por presión aire insuficiente: 15 - Presostato de aire mal regulado 16 - Tubo toma presión del presostato obstruido 17 - Cabezal mal regulado 18 - Alta depresión en el hogar	Regularlo o sustituirlo Limpiarlo Regularlo Conectar presostato aire a la aspiración ventilador
	Bloqueo durante la pre-ventilación	19 - Contactor mando motor defectuoso. (sólo versión trifásica) 20 - Motor eléctrico defectuoso 21 - Bloqueo motor (sólo versión trifásica) . . .	Sustituirlo Sustituirlo Sustituirlo
4 parpadeos ● ● ● ●	El quemador arranca y luego se bloquea	22 - Simulación de llama	Sustituir la caja de control
	Bloqueo al pararse del quemador	23 - Hay llama en el cabezal de combustión . . o simulación de llama	Eliminar permanencia de llama o sustituir caja de control
7 parpadeos ● ● ● ● ● ● ●	El quemador se bloquea al aparecer la llama	24 - La electroválvula de funcionamiento deja pasar poco gas 25 - Sonda de ionización mal regulada 26 - Ionización insuficiente (inferior a 5 A) . . . 27 - Sonda a masa 28 - Insuficiente puesta a tierra del quemador 29 - Fase y neutro invertidos 30 - Avería del circuito de detección llama . . .	Aumentarlo Regularla, ver pág. 4 Controlar posición sonda Separarla o sustituir cable Revisar la puesta a tierra Invertir Sustituir la caja de control
	En funcionamiento, el quemador se bloquea	31 - Sonda o cable ionización a masa.	Sustituir la(s) pieza(s) deteriorada(s)

Señal	Anomalía	Causa probable	Solución
10 parpadeos ● ● ● ● ● ● ● ● ● ●	El quemador no arranca y aparece el bloqueo	32 - Conexiones eléctricas incorrectas.	Comprobarlas
	El quemador se bloquea	33 - Caja de control defectuosa 34 - Presencia de perturbaciones electromagnéticas en las líneas de termostatos	Sustituirla Filtrarlas o eliminarlas
Ningún parpadeo	El quemador no arranca	35 - Falta tensión eléctrica	Cerrar interruptores; comprobar conexiones
		36 - Un telemando de límite o de seguridad abierto	Regularlo o sustituirlo
		37 - Fusible de línea fundido	Sustituirlo
38 - Caja de control defectuosa		Sustituirla	
39 - Falta de gas.		Abrir válvulas manuales entre contador y rampa	
	40 - Presión gas en red insuficiente	Contacte con la COMPAÑÍA DE GAS	
	41 - El presostato gas de mínima no cierra . . .	Regularlo o sustituirlo	
	El quemador repite el ciclo de arranque sin bloquearse	42 - La presión del gas en red es cercana al valor con el cual se ha regulado el presostato gas de mín. La disminución repentina de presión que sigue a la apertura de la válvula, provoca la apertura temporánea del presostato, inmediatamente la válvula se cierra y se detiene el quemador. La presión vuelve a aumentar, el presostato se cierra y hace que se repita el ciclo de arranque. Y así sucesivamente.	Reducir la presión de intervención del presostato gas de mínima. Sustituir el cartucho del filtro gas.
	Encendidos con pulsaciones	43 - Cabezal mal regulado	Regular. Ver pág. 6
		44 - Electrodo de encendido mal regulado. . . .	Regularlo; ver pág. 4
		45 - Registro ventilador mal regulado, demasiado aire	Regularlo
		46 - Potencia de encendido demasiado elevada	Reducirla

N.B.: Si sigue teniendo problemas de encendido, incluso después de haber efectuado los trabajos antedichos, antes de sustituir la caja de control, controle que no haya cortocircuitos en las líneas del motor, electroválvulas gas, transformador de encendido y en las señales exteriores.

FUNCIONAMIENTO NORMAL / TIEMPO DE DETECCIÓN LLAMA

La caja de control tiene una función ulterior mediante la que es posible asegurarse del correcto funcionamiento del quemador (señal: **LED VERDE** permanentemente encendido).

Para utilizar tal función, hay que esperar al menos 10 segundos desde el instante de encendido del quemador y presionar el pulsador de la caja de control durante un tiempo mínimo de 3 segundos.

Después de haber soltado el pulsador, el LED VERDE comenzará a parpadear, como ilustra la siguiente imagen.

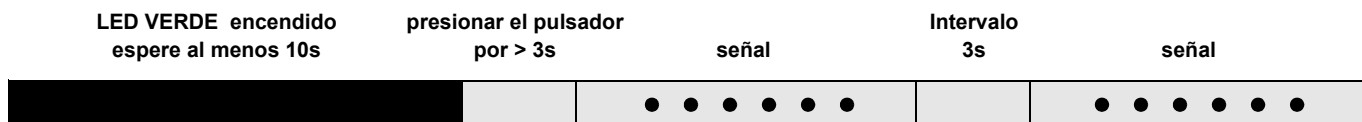

Los parpadeos del LED aparecen con intervalos de aproximadamente 3 segundos.

El número de parpadeos determinará el TIEMPO DE DETECCIÓN de la sonda desde la apertura de las válvulas gas, según la siguiente tabla.

SEÑAL	TIEMPO DE DETECCIÓN LLAMA
1 parpadeo ●	0.4 s
2 parpadeos ● ●	0.8 s
6 parpadeos ● ● ● ● ● ●	2.8 s

A cada arranque del quemador, se actualiza este dato.

Una vez realizada la lectura, apretando brevemente el pulsador de la caja de control, el quemador repite el ciclo de arranque.

ATENCIÓN

Si resulta un tiempo > 2 s se tiene el encendido retrasado.

Controle la regulación del freno hidráulico en la válvula gas y la regulación registro de aire y cabezal de combustión.

KIT INTERFACE ADAPTER RMG TO PC Código 3002719

RIELLO

RIELLO S.p.A.
I-37045 Legnago (VR)
Tel.: +39.0442.630111
[http:// www.riello.it](http://www.riello.it)
[http:// www.riello.com](http://www.riello.com)